



## Wire Shelving Starter

MODEL#  
 ALE-SW206018BA ALE-SW206024BA  
 ALE-SW207218BA ALE-SW207224BA



### READ THIS FIRST

- **BEFORE** product assembly and discarding carton, check all contents for damage or missing parts.
- For fastest and damage-free installation, please carefully read and follow the assembly instructions.
- If installing casters (sold and packaged separately) on shelving unit, the casters **MUST** be installed **FIRST** before assembling unit.
- Prior to using this product please verify that all screws have been securely tightened.
- Do not use power tools for product assembly.
- For product returns, parts and support, please call 1-800-733-4000.
- Customer support is available Monday to Friday, 7AM to 7PM Central time, in English and Spanish.

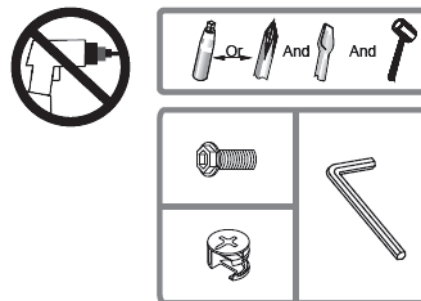

No tools required for assembly. Helpful tools (not included): Rubber Mallet

**Note: The white plastic discs between each shelf collar are used for packaging purpose. Discard upon assembly.**

Conversion Kit - Packed in one bag To assemble as two 2-shelf units (Option B)			D x 32 + 4 extra Plastic shelf lock	E x 4 Pole connector
A x 4 Pole cap	B x 4 Screw insert	C x 4 Feet leveler		
Parts required for assembly as 4-shelf unit (Option A)				
F x 4 Shelf	G x 4 Bottom pole Pole insert pre-installed	H x 4 Top pole Pole cap pre-installed	J x 2 Wall mount bracket Packed in one bag	
				2pcs 2pcs 2pcs To attach unit to the back wall (attach to top shelf)

### Special Warnings



Assemble the item on a soft, non-abrasive surface, such as carpeting, to avoid scratching the finish. Use care when handling. May require two adults for safe assembly.

### Care and Maintenance

Periodically check and ensure that all components are in their proper position, are free from damage and that all connectors are tight.

## Assembly Instructions

The unit maybe assembled as a single 4-shelf unit (Option A) or as two 2-shelf units (Option B)

### Option A: Single 4-shelf unit

### Option B: Two 2-shelf units

Use extra pieces in conversion kit to assemble as two 2-shelf units

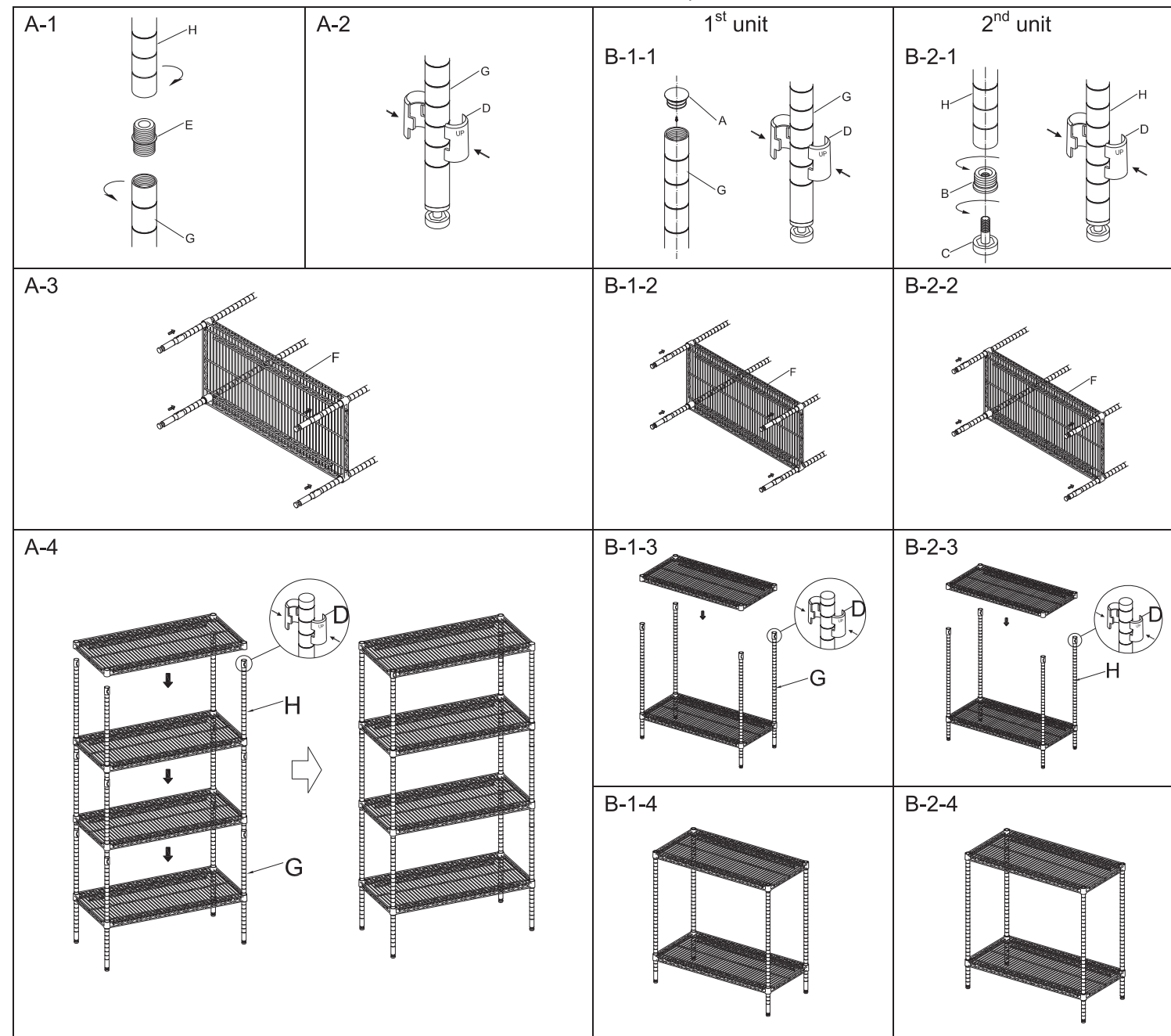

### Optional -To attach units to back wall:

- Use parts (J)
- Move unit to desired location
- Mark spot on the back wall through middle shelf wire of the unit. The plastic anchor will be between wires in the middle of the shelf (See Position in diagram)
- Install plastic wall anchor into wall (Step A in diagram)
- Insert screw through the metal washer, then through the back of the shelf wires ( Step B) and into the plastic wall anchor which was installed in the wall in Step A
- Tighten the screw firmly into the plastic wall anchor. If there is molding at the base of the wall, do not tighten the screw completely or the top of the tower will be angled toward the wall.

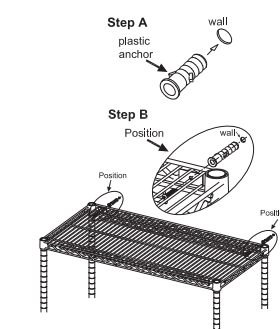

Product support and parts :  
 Ayuda del producto y partes: 1-800-733-4000  
 Support technique et pieces:

Manufactured for / Hecho para / Fabriqué pour Alera® / Essendant Co.  
 One Parkway North, Deerfield, IL 60015 © 2018 Essendant Co.  
 Made in / Hecho en / Fabriqué en China



## Estantería Industrial Metálica

MODELO #  
 ALE-SW206018BA ALE-SW206024BA  
 ALE-SW207218BA ALE-SW207224BA



### LEA PRIMERO:

- AVANT d'assembler le produit et de jeter l'emballage, veuillez vérifier qu'aucun des éléments n'est endommagé ou manquant.
- Pour une installation rapide et sans dommages, veuillez lire et suivre les instructions de montage avec attention.
- Si instala ruedas (se venden por separado) en la estantería, las ruedas **DEBEN** instalarse **PRIMERO** antes de ensamblar la unidad.
- Avant d'utiliser le produit, veuillez vérifier que les vis ont bien été serrées correctement.
- N'utilisez pas d'outils électriques pour assembler ce produit.
- Pour les retours de produit, les pieces détachées et l'assistance produit, veuillez appeler le 1-800-733-4000.
- Le service client est accessible du lundi au vendredi, de 7h à 19h, heure du Centre, en langue anglaise et espagnole.

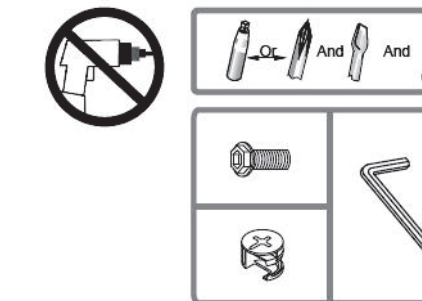

No se requieren herramientas para el ensamblaje. Herramientas útiles (no incluidas): mazo de goma.

**Nota: Los discos de plástico blanco entre cada collar de estante se utilizan con fines de embalaje. Descartar al ensamblar.**

Kit de Conversión - Embalado en una bolsa Para ensamblar como dos piezas de 2 entrepaños (Opción B)			D x 32 + 4 extra Cerradura de Plástico	E x 4 Conector de Poste
A x 4 Tapa de poste	B x 4 Tapa de rosca	C x 4 Nivelador de patas		
Piezas necesarias para el montaje como una pieza de 4 entrepaños (Opción A)				
F x 4 Rejilla	G x 4 Polo inferior Poste de inserción preinstalado	H x 4 Polo superior Tapa de poste preinstalada	J x 2 Soportes para montaje en pared, embalado en bolsa	
				Para unir la pieza a la pared a través de la parte posterior (adjuntar al estante superior)



### Advertencias Especiales

Ensamble el artículo sobre una superficie suave y no abrasiva, como alfombras, para evitar rayar el acabado. Tenga cuidado cuando manipule. Puede requerir dos adultos para un ensamblaje seguro.

### Cuidado y Mantenimiento.

Periódicamente revise y asegúrese de que todos los componentes estén en su posición correcta, estén libres de daños y que todos los conectores estén apretados.

## Instrucciones de Ensamblaje

La unidad puede ensamblarse como una sola pieza de 4 entrepaños (Opción A) o como dos piezas de 2 entrepaños (Opción B)

Opción A: Estantería individual de 4 entrepaños. Opción B: Dos estanterías de 2 entrepaños cada una.

Requiere piezas adicionales del kit de conversión para ensamblar la opción B.

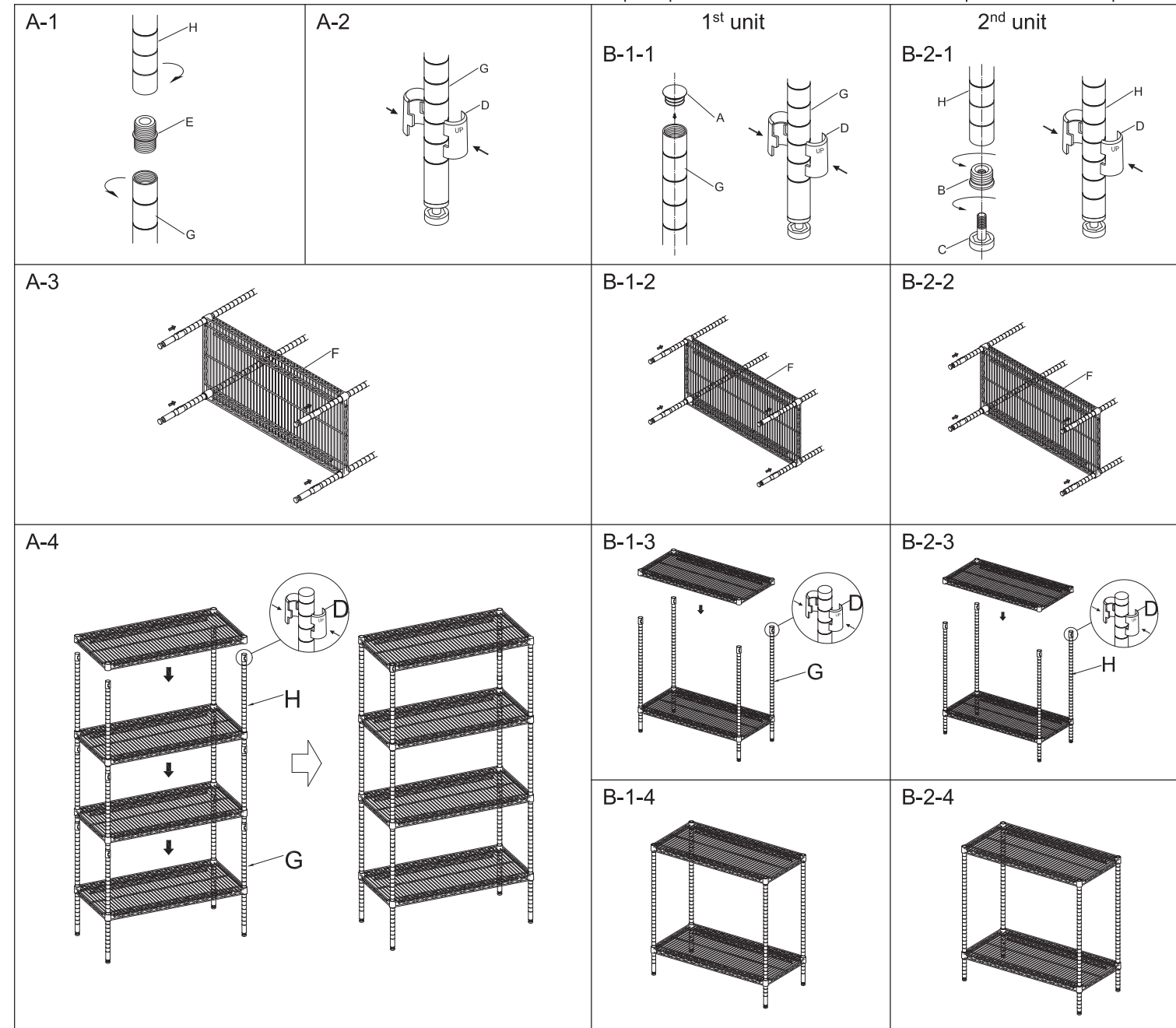

Opcional - Para fijar las unidades a la pared:

- Use las piezas (J)
- Mueva la unidad a la ubicación deseada
- Marque un punto en la pared posterior a través del cable del estante del medio de la unidad. El anclaje de plástico estará entre los cables en el medio del estante (ver posición en el diagrama)
- Instale un anclaje de pared de plástico en la pared (Paso A en el diagrama)
- Inserte el tornillo a través de la arandela de metal, luego a través de la parte posterior de los alambres del estante (Paso B) y en el anclaje de plástico de la pared que se instaló en el Paso A.
- Apriete el tornillo firmemente en el anclaje de plástico de la pared. Si hay molduras en la base de la pared, no apriete el tornillo completamente o la parte superior de la torre estará inclinada hacia la pared.

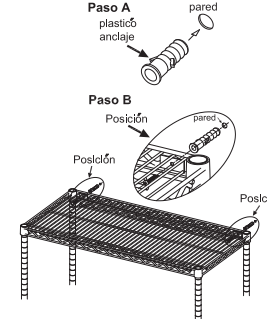

Product support and parts:  
Ayuda del producto y partes: 1-800-733-4000  
Support technique et pieces:

Manufactured for / Hecho para / Fabriqué pour Alera® / Essendant Co.  
One Parkway North, Deerfield, IL 60015 © 2018 Essendant Co.  
Made in / Hecho en / Fabriqué en China

09-018/4

Page 4

## Guide de démarrage pour étagère grillagée industrielle



MODÈLE #

ALE-SW206018BA ALE-SW206024BA  
ALE-SW207218BA ALE-SW207224BA

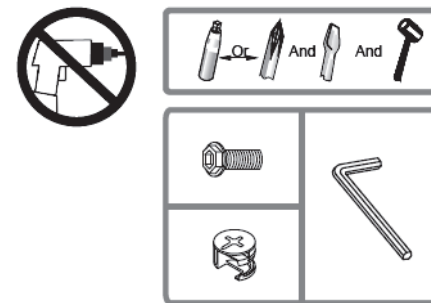

### A LIRE EN PREMIERE:

- ANTES de ensamblar el producto y desechar la caja, verifique todo el contenido, en busca de partes dañadas o faltantes.
- Para una instalación rápida y segura, por favor, lea y siga detenidamente las instrucciones de ensamblaje.
- Lorsque vous installez des roulettes (vendues et emballées séparément) sur votre étagère, les roulettes DOIVENT être installées EN PREMIER, avant d'assembler le produit.
- Antes de utilizar este producto compruebe, por favor, que todos los tornillos estén firmemente ajustados.
- No use herramientas eléctricas para ensamblar el producto.
- Para la devolución del producto, reposición de partes y soporte técnico, por favor, contáctese al 1-800-733-4000.
- El Servicio de Atención al Cliente está disponible de lunes a viernes, de 7 a.m. a 7 p.m., hora central, en inglés y español.

Aucun outil nécessaire pour l'assemblage. Outils utiles (non inclus) : maillet en caoutchouc

Remarque : Les rondelles blanches en plastique se trouvant entre chaque clip pour étagère sont uniquement utilisées pour l'emballage. Jetez-les lors de l'assemblage.

Kit de conversion - emballé dans un sachet unique. Nécessaire pour assembler 2 étagères (option B)			D x 32 (+ 4 suppl.) Clip de fixation plastique	E x 4 Connecteur de tube
A x 4 Capsule protectrice du tube	B x 4 Insert fileté	C x 4 Pied de mise à niveau réglable		
F x 4 Rayonnage	G x 4 Tube inférieur Embout à insérer préinstallé	H x 4 Tube supérieur Capsule protectrice du tube préinstallé	J x 2 Support mural Emballé dans un sachet unique.	Pièces nécessaires pour l'assemblage d'une étagère de 4 rayonnages (option A)
				2 pièces 2 pièces 2 pièces Pour fixer le produit au mur du fond (attacher au rayonnage supérieur)

### Mises en garde spéciales

- ⚠ Assemblez les éléments sur une surface douce et non abrasive, telle qu'un tapis, afin d'éviter de rayer le revêtement.
- Manipulez avec soin. Peut nécessiter deux adultes pour un assemblage en toute sécurité.

### Précautions et entretien

Vérifiez régulièrement que tous les éléments sont bien à leur place, en parfait état, et que tous les connecteurs sont bien serrés.

Page 5

## Instrucciones de montaje

Cet élément peut être assemblé de deux façons : un élément de 4 rayonnages (option A) ou deux éléments de 2 rayonnages chacun (option B).

Option A : Étagère unique de 4 rayonnages

Option B : Deux étagères de 2 rayonnages

Utilisez les pièces supplémentaires du kit de conversion afin d'assembler deux étagères de 2 rayonnages chacune

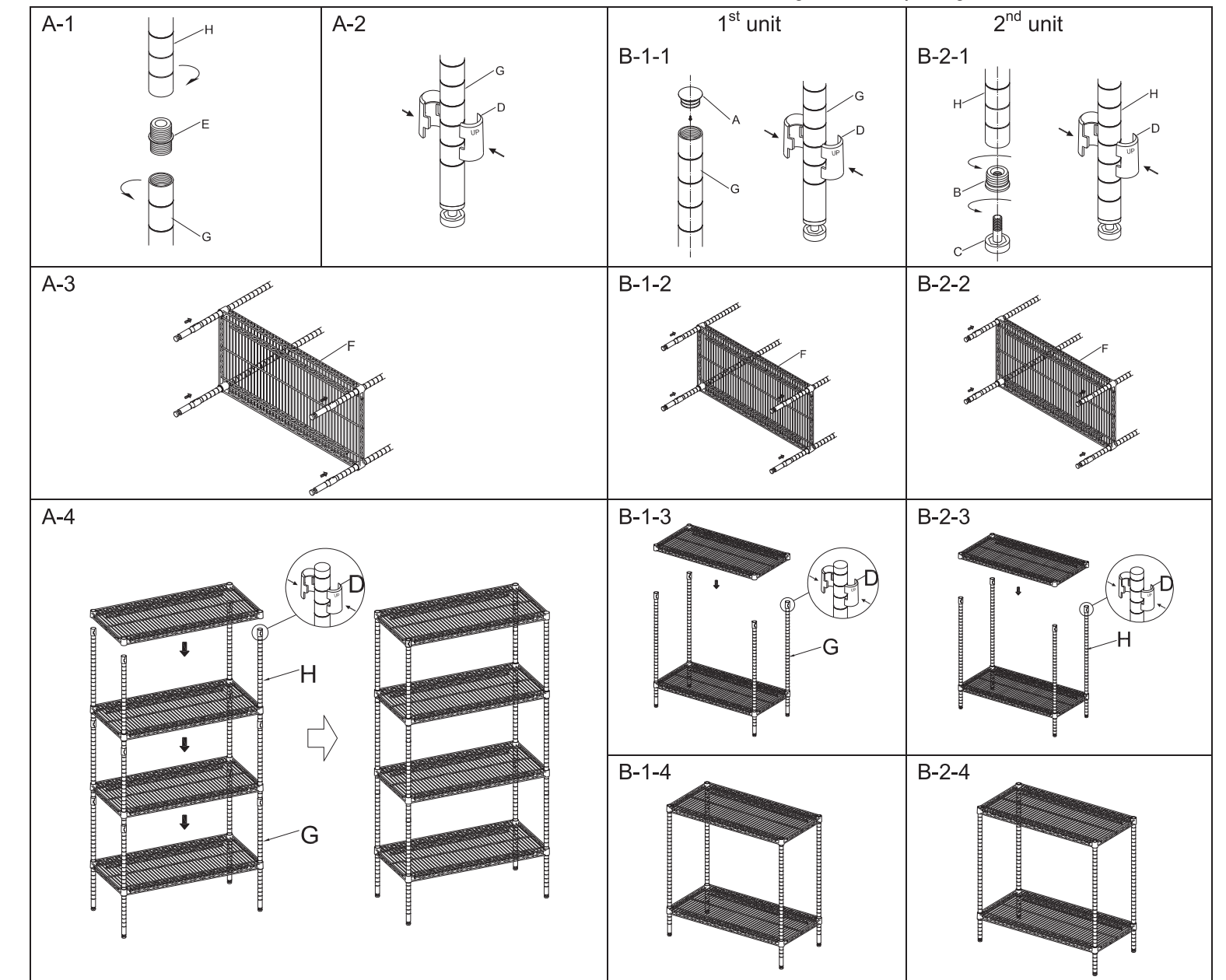

Facultatif - Pour fixer le produit au mur du fond :

- Utilisez les éléments (J).
- Déplacez jusqu'à l'endroit désiré.
- Marquez l'emplacement sur le mur du fond à travers le grillage métallique du rayonnage du milieu. La cheville plastique doit se trouver entre le grillage du rayonnage du milieu (voir position sur le schéma ci-dessous).
- Fixez la cheville plastique dans le mur (étape A du schéma)
- Insérez la vis dans la rondelle en métal, puis à travers l'arrière du grillage du rayonnage (étape B), et enfin dans la cheville plastique fixée dans le mur à l'étape A.
- Vissez bien la vis dans la cheville plastique. Lorsqu'il y a une plinthe en bas du mur, ne visser pas au maximum pour éviter que le haut de l'étagère soit incliné en direction du mur.

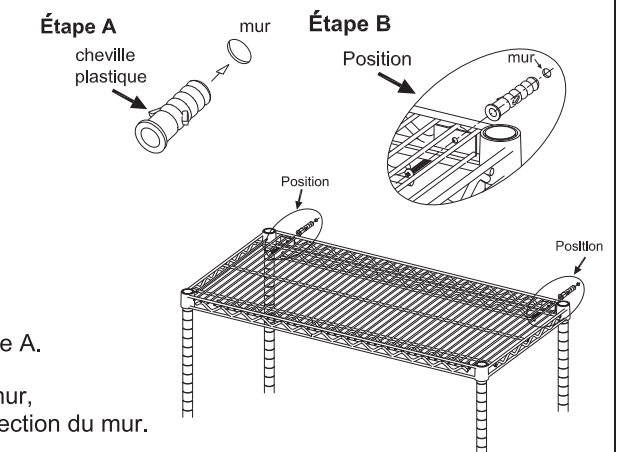

09-018/4

Support et pièces détachées :  
Ayuda del producto y partes/  
Support technique et pièces détachées 1-800-733-4000

Manufactured for/ Hecho para/ Fabriqué pour Alera®/ Essendant Co.,  
One Parkway North, Deerfield, IL 60015 © 2018 Essendant Co.  
Made in / Hecho en / Fabriqué en China

Page 6